

Öl-Brennwertkessel, Leistungsgrößen: 19–25 kW

# Logano plus KB195i

**Buderus**

Heizsysteme mit Zukunft.







## Inhalt

2	Allgemein
4	Technik
6	Leistungsgrößen mit Blaubrenner-Technologie
8	Das System Plus
10	Erweiterbarkeit
12	Konnektivität
14	Technische Daten

# Moderner Klassiker mit eingebauter Zukunft.

Das Heizen mit Öl hat Tradition und ist mit dem Logano plus KB195i doch so modern wie nie zuvor. Denn der bodenstehende Öl-Brennwertkessel der Titanium Linie besticht nicht nur durch sein Design, sondern auch durch seine zukunftsweisende Technik. Er kann jederzeit und unkompliziert von einem Öl- auf einen Gas-Brennwertkessel umgerüstet werden. Da er sich problemlos in die Anlagenhydraulik einbinden lässt, eignet sich der Logano plus KB195i hervorragend für die Modernisierung.



# Vorteil Technik.

Die Öl Brennwertkessel Logano plus KB195i-19 und Logano plus KB195i-25 arbeiten mit dem hocheffizienten und schadstoffarmen zweistufigen Öl-Blaubrenner, der sich im Vorgänger Logano plus SB105 bewährt hat. Dank der einfachen Einbindung in bestehende Hydrauliken und der flexiblen Regelung eignet sich der KB195i perfekt in der Sanierung.

## Unkomplizierte Umrüstung von Öl auf Gas.

Der Clou: Dieser Brennwertkessel passt sich dem Brennstoff an. Das heißt, durch einen Brennerwechsel wird aus diesem Öl-Brennwertkessel bei Bedarf ein Gas-Brennwertkessel – ohne großen Aufwand.

## Zu jeder Zeit bestens angepasst.

Der Logano plus KB195i macht effiziente Brennwerttechnik effizient hoch zwei – mit einem zweistufigem Blaubrenner. Der bewährte Brenner vereint Zuverlässigkeit, Robustheit und Effizienz. Die Leistung des KB195i passt sich an Ihren momentanen Wärmebedarf an - und zwar mit maximal sparsamer Leistung oder starker effizienter Betriebsweise.

## Die Brennstoffe der Zukunft sind nachhaltig und klimaneutral.

In Zukunft können flüssige Brennstoffe weiterhin eine große Rolle in der Energieversorgung spielen und einen wichtigen Beitrag zur Energiewende leisten: in Form von alternativen, flüssigen Brennstoffen aus erneuerbaren Quellen. Dazu zählt auch HVO, ein flüssiger Brennstoff der z. B. aus gebrauchten Pflanzenölen, Tierfetten oder Speiseresten mittels Hydrierung erzeugt wird. Der Logano plus KB195i ist für einen Anteil von bis zu 100% Paraffinischem Heizöl geeignet. Dazu gehört unter anderem HVO oder aber auch Mischungen aus HVO und Biobrennstoffen. Auch mit Brennstoffen aus Power-to-Liquid Anlagen kann der KB195i betrieben werden. Dabei wird Wasserstoff aus erneuerbarem Strom gewonnen und in Verbindung mit Kohlendioxid in klimafreundliche, synthetische Brenn- und Kraftstoffe umgewandelt. Mit dem Logano plus KB195i sind Sie in jedem Fall bestens für die Zukunft gerüstet.



Logano plus KB195i



## Ein Herz aus AluGuss.

Der Wärmetauscher – er ist das Herzstück der Brennwerttechnik. Beim Logano plus KB195i sorgt seine durchdachte Konstruktion nicht nur für besondere Robustheit, sondern auch für optimale Wärmeübertragung und somit für den hohen Gesamtwirkungsgrad des Brennwertkessels. Zusätzlich stellt die innovative Oberflächenveredelung mit ALU plus Technologie sicher, dass Ablagerungen im Feuerraum keinen Halt finden und Verschmutzungen somit deutlich reduziert werden. Das macht sich auch langfristig bezahlt: durch einen gleichbleibend hohen Wirkungsgrad.



Eine jahreszeitbedingte Raumheizungs-Energieeffizienz bis zu 93 % – ein hoher Wert, den der robuste Buderus Wärmetauscher aus AluGuss ermöglicht.



**Systembedieneinheit Logamatic RC310**  
für komfortable Bedienung im Wohnraum  
oder am Kessel mit Touch-Bedienflächen:  
großes, grafikfähiges und hinterleuchtetes  
Display.

**Integrierte Kesselregelung IMC110**  
mit aufgeräumter und versteckter  
Kabelführung; zukunftssicher erweiterbar  
für alternative Energiequellen.

**Brennstoff flexibel**  
bei Bedarf umrüstbar auf Gas durch  
Brennerumbau ohne Kesseltausch.

**Guss-Wärmetauscher mit  
ALU plus Technologie**  
für hohen Jahresnutzungsgrad und  
geringe Verbrennungsrückstände für  
einfache Wartung.



**IP inside**  
mit Gutschein für eine Internet-  
Schnittstelle für den Fernzugriff über  
Computer, Smartphone oder Tablet,  
komfortable Steuerung und Kontrolle  
von unterwegs.

**Zweistufiger Öl-Blaubrenner**  
hocheffizienter und schadstoffarmer  
zweistufigen Öl-Blaubrenner - bewährt  
und robust

**Logano plus KB195i**





# Bereit für die Zukunft mit Blaubrenner-Technologie.

Die starken Varianten Logano plus KB195i-19 und Logano plus KB195i-25 arbeiten mit einem hocheffizienten zweistufigen Blaubrenner. Je nach aktuellem Wärmebedarf schaltet er automatisch zwischen den Stufen um und passt seine Leistung an den Heizbedarf des Gebäudes an. Der Logano plus KB195i-19 stellt in der 1. Stufe eine Heizleistung von 11 kW und der Logano plus KB195i-25 eine Heizlast von 12,5 kW zur Verfügung und erreicht so einen Leistungsbereich von bis zu 1:2. Die beiden neuen Modelle des Logano plus KB195i mit dem bewährten Blaubrenner Logatop BZ1.1 treten die Nachfolge des beliebten Logano plus SB105 an.

## Die Vorteile des Logano plus KB195i-19/25:

- hybridfähiger Wärmeerzeuger im Titanium Design
- hocheffiziente Öl-Brennwerttechnik mit zweistufigem Öl-Blaubrenner Logatop BZ1.1
- ideal für die Modernisierung dank Anschlusskompatibilität
- Wärmetauscher mit ALU plus Technologie
- Umrüstung durch Brennerwechsel von Öl auf Gas möglich
- komplett geschlossenes Gehäuse – kein Ölgeruch
- Regelsystem Logamatic EMS plus mit Internet-Schnittstelle MX300\* für mehr Komfort und Sicherheit

\* Gutschein für kostenloses Modul MX300 im Lieferumfang enthalten.

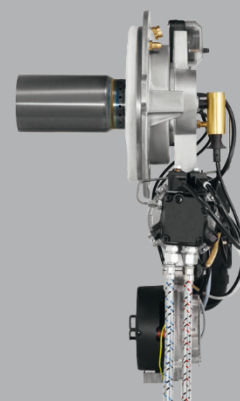

**Blaubrenner-Technologie**



## Effizienz:

Logano plus KB195i-19/25 erreichen eine Raumheizungs-Energieeffizienz  $\eta_s$  von bis zu 93 % bzw. bis zu 97 % beim Logano plus KB195i-25 in Kombination mit der Systembedieneinheit RC310.

## Handling und Installation:

Die Kessel sind bei Anschluss sofort betriebsbereit, da sie bereits eine werkseitige Warmprüfung durchlaufen haben. Mit ihren kompakten Aufstellmaßen mit vertikaler Abgasführung und ihrem geringen Gewicht sind sie leicht transportier- und einbringbar. Sie sind mit systemzertifizierten Kunststoff-Abgassystem-Grundbausätzen für jeden Anwendungsfall ausgerüstet und werden mit umfangreichem Zubehör für eine schnelle Installation geliefert.

# Das System-Plus.

Logano plus KB195i

App MyBuderus



Logamatic RC310



Logalux SU160



A<sup>+++</sup> → D

Die Klassifizierung zeigt die Energieeffizienz des Logano plus KB195i-25 und Systembedieneinheit Logamatic RC310. Die Klassifizierung kann je nach Komponenten und Leistungsgröße eventuell abweichen.

Wir sind die Systemexperten. Wir überzeugen mit perfekt aufeinander abgestimmten Komponenten. Unsere zukunftsfähigen Systemlösungen sind solide, modular, vernetzt und auf Ihren Bedarf abgestimmt. Das bedeutet, wir denken in Systemen: Angefangen beim Dienstleistungsservice und Zubehörangebot bis hin zu unseren Produkten – alles ist optimal miteinander verbunden und intelligent vernetzt. Und über Internet-Schnittstellen können unsere Heizsysteme sogar online bedient werden.



# Noch effizienter im Team.

Im System erreicht der Logano plus KB195i eine noch höhere Effizienz und Energiekostensparnis – zum Beispiel, wenn Sie ihn mit einem Wärmeerzeuger für die Nutzung regenerativer Energien kombinieren. Und mit einem Warmwasserspeicher haben Sie immer den Warmwasserkomfort, den Sie täglich brauchen.

## **Die Kraft der Sonne oder die Wärme der Außenluft nutzen.**

Der Logano plus KB195i ist für den Anschluss erneuerbarer Energien vorbereitet: Zum Beispiel für das Teamplay mit einer Solaranlage mit den Solarkollektoren Logasol SKT 1.0. Für die verlustarme Speicherung der Solarwärme sorgen Buderus Logalux Speicher, die die erzeugte Wärme bei Bedarf für die Beheizung der Wohnräume und die Trinkwassererwärmung ins Heizsystem einspeisen. Der Brennwertkessel kommt erst wieder ins Spiel, wenn die aus der erneuerbaren Energie gewonnene Wärme nicht mehr ausreicht.

## **Warmwasserversorgung mit hohem Komfort.**

Der Öl-Brennwertkessel Logano plus KB195i liefert Ihnen in Kombination mit einem Warmwasserspeicher immer genau den Warmwasserkomfort, den Sie sich wünschen: hohe Trinkwasserqualität, hocheffiziente Wärmedämmung und ausgezeichnete Hygiene.



Der Warmwasserspeicher Logalux L.../3RS und der Logano plus KB195i bilden eine starke Einheit. Und das nicht nur rein äußerlich: Denn neben dem platzsparenden, auf den Öl-Brennwertkessel abgestimmten Design unterstützt der untergestellte Speicher (mit 135, 160 oder 200 Liter Fassungsvermögen) die Systemeffizienz mit seinem integrierten Glattröhr-Wärmetauscher und optimalem Hartschaum-Wärmeschutz.

# Starke Leistung.

Die Leistungsgrößen des Logano plus KB195i mit 19 oder 25 kW für Ein- und Zweifamilienhäuser sind auf die Zukunft vorbereitet: Sie können jederzeit um regenerative Energien erweitert werden.

## **Vorteil: Zukunftssicherheit.**

Mit einem Logano plus KB195i gehen Sie dank seiner Umrüstkbarkeit auf Nummer sicher. Der kompakte und hocheffiziente Öl-Brennwertkessel eignet sich ideal zur Einbindung in die Anlagenhydraulik. Um ihn von einem Öl- zu einem Gas-Brennwertkessel zu machen, genügt ein Brennertausch. Das Regelgerät Logamatic IMC110 regelt den Logano plus KB195i maximal effizient. Kessel und Regelungen kommunizieren perfekt im Team mit regenerativen Erweiterungen wie Solarenergie.



Die Klassifizierung zeigt die Energieeffizienz des Logano plus KB195i und Systembedieneinheit Logamatic RC310. Die Klassifizierung kann je nach Komponenten und Leistungsgröße eventuell abweichen.



**Vorteil: Effizienz.**

Seine große Stärke ist die hocheffiziente Energienutzung mit sehr guten Verbrennungswerten. Dafür sorgen unter anderem der zweistufige Brenner und die Brennwerttechnik, mit denen zusätzliche Energie aus den Abgasen gezogen und so eine hohe jahreszeitbedingte Raumheizungs-Energieeffizienz erreicht wird. Für höchsten Warmwasserkomfort sorgen wahlweise ein liegender oder nebenstehender Warmwasserspeicher.

**Vorteil: Kompaktheit.**

Der bodenstehende Öl-Brennwertkessel spart nicht nur Energie, sondern auch Platz. Selbst im kleinsten Wirtschaftsraum kann er dank seiner flexiblen Montagemöglichkeiten und geringen Maße installiert werden. Auch sein Gewicht von nur 90 kg erleichtert den Transport und die Montage – trotz des robusten Herzstücks des Brennwertkessels, dem Aluminiumguss-Wärmetauscher.

**Auf einen Blick:**

- hocheffiziente Öl-Brennwerttechnik mit zweistufigem Öl-Blaubrenner Logatop BZ1.1
- Umrüstung durch Brennerwechsel von Öl auf Gas möglich
- kompakte Maße, geringes Gewicht



# Alles effizient geregelt.

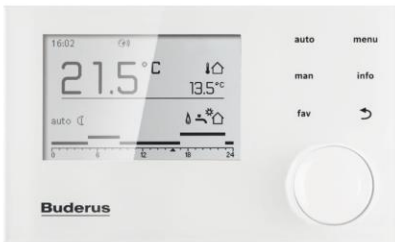

**Systembedieneinheit  
Logamatic RC310 / HMC310**

Das Regelsystem Logamatic EMS plus führt so intelligent Regie, dass alle Komponenten Ihres Buderus Heizsystems optimal zusammenarbeiten. Im Regelsystem laufen alle relevanten Informationen aus Wärmeerzeuger, Warmwasserspeicher, Solaranlage und den beheizten Räumen für einen optimalen Betrieb zusammen. So weiß das Regelsystem Logamatic EMS plus immer, wie viel Energie aktuell benötigt wird, und passt die Leistung des Heizsystems an den tatsächlichen Bedarf an.

## **Alles Wesentliche schnell im Griff.**

Eine komfortable Bedienung Ihrer Heizung, die auf individuelle Bedürfnisse abgestimmt ist, steht bei Buderus im Vordergrund. Das Regelsystem Logamatic EMS plus passt sich dem an. Deshalb haben wir die Systembedieneinheiten Logamatic RC310 für Brennwertgeräte und Logamatic HMC310 für Wärmepumpen auf wenige, leicht zu bedienende Elemente reduziert – natürlich bei vollem Funktionsumfang!

## **Passt zu Ihrem Nutzerverhalten.**

Unsere Bedieneinheit ist bereits auf eine angenehme Wohlfühltemperatur vorprogrammiert. Mit der „auto“-Taste können Sie diese sofort aktivieren. Natürlich kann jederzeit spontan manuell nachgeregelt werden. Das hochauflösende, hintergrundbeleuchtete und extragroße Grafik-Display zeigt alle Informationen strukturiert an.



## **Perfekt eingestellt.**

Mit den Systembedieneinheiten Logamatic RC310 können bis zu vier Heizkreise mit Mischer und bis zu zwei Warmwasserspeicher geregelt und kontrolliert werden. Es können individuelle Heizkreisnamen vergeben, je zwei eigene Zeitprogramme definiert und Favoriten zur direkten Bedienung angelegt werden.



## **Buderus App MyBuderus.**

Alles unter Kontrolle auch von unterwegs: Temperaturverlauf, Einstellungen und Informationen.

QR-Code einscannen und die Buderus App MyBuderus herunterladen.  
[qr.buderus.com/mybuderus](http://qr.buderus.com/mybuderus)



# So gehen Heizsysteme online.

## Konnektivität auf ganzer Linie.

Für eine unkomplizierte und sichere Verbindung mit dem Internet sorgt die Internet-Schnittstelle MX300. Hat der Wärmeerzeuger diese noch nicht, ist eine problemlose Nachrüstung möglich.

## Die Buderus App MyBuderus.

Buderus macht Ihre Heizung mobil: Mit der App MyBuderus können Sie Ihr Heizsystem flexibel und mobil regeln – von überall und ganz intuitiv mit dem Smartphone. Sie können Ihren Energieverbrauch optimieren und jederzeit und von jedem Ort auf Ihr Heizsystem zugreifen, es bedienen und überwachen und so die Heizfunktionen komfortabel an Ihre Bedürfnisse anpassen. Geben Sie Ihr System für den Heizungsfachmann frei, kann dieser aus der Ferne online den Betrieb überprüfen und gegebenenfalls kleinere Anpassungen direkt vornehmen.



## Buderus ConnectPRO.

Damit vernetzt sich der Heizungsprofi mit der Anlage und erhält detaillierte Informationen über die Anlage, so kann er auch aus der Ferne bei Bedarf nachregulieren und weiß, welche Ersatzteile vor Ort im Falle eines Falles benötigt werden.



QR-Code einscannen und mit  
Buderus ConnectPRO verbinden.  
[www.buderus-connect.at](http://www.buderus-connect.at)

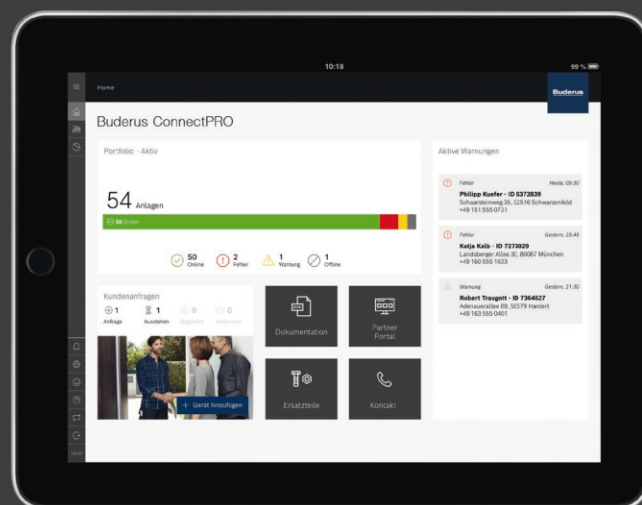

Mit der Startseite von Buderus ConnectPRO sieht man auf den ersten Blick, wie das Heizsystem arbeitet.

# Technische Daten.

Öl-Brennwertkessel Logano plus KB195i			
Kesselgröße		19	25
Nennwärmeleistung 50/30 °C	kW	9,2/18,4	12,1/24,3
Nennwärmeleistung 80/60 °C	kW	9,5/19	12,5/25
Elektrische Leistungsaufnahme Vollast/Teillast W		154/91	175/95
Maße Höhe	mm	1011	1011
Maße Breite	mm	600	600
Maße Tiefe	mm	636	636
Gewicht	kg	90	90
Effizienzklasse		A	
Raumheizungs-Energieeffizienz	%	92	93
Schalleistungspegel in Innenräumen dB(A)		60	61
Energieeffizienzklassen-Spektrum		A+++ → D	

Die Maßangaben in der Tabelle beziehen sich auf die tatsächlichen Produktabmessungen.

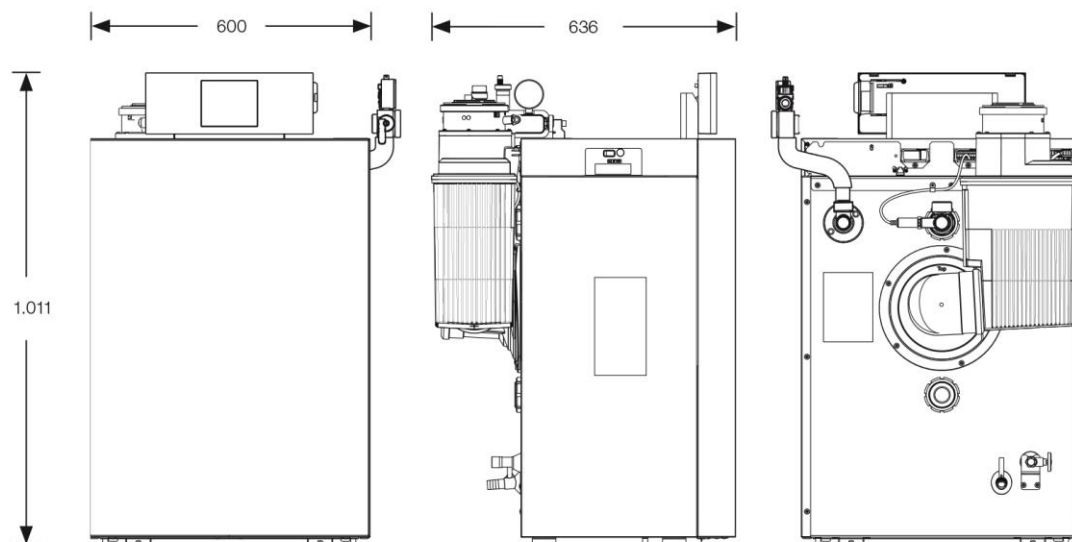



# Die Vorteile auf einen Blick.

## **Logano plus KB195i:**

- hocheffiziente Öl-Brennwerttechnik
- von Öl auf Gas jederzeit problemlos durch Brennerwechsel umrüstbar
- ideal für die Modernisierung dank Anschlusskompatibilität
- Design der Buderus Titanium Linie
- AluGuss-Wärmetauscher mit ALU plus Technologie
- sehr leise im Betrieb, kein Ölgeruch
- kompakte, leichte Bauweise und gute Zugänglichkeit von vorne für unkomplizierte Wartung
- Gutschein für Internet-Schnittstelle MX300
- intuitive Bedienung mit komfortabler Systembedieneinheit
- automatische zweistufige Anpassung an den aktuellen Wärmebedarf

## Heizsysteme mit Zukunft.

Als Systemexperte entwickeln wir seit 1731 Spitzenprodukte. Ob regenerativ oder klassisch betrieben – unsere Heizsysteme sind solide, modular, vernetzt und perfekt aufeinander abgestimmt. Damit setzen wir Maßstäbe in der Heiztechnologie. Wir legen Wert auf eine ganzheitliche, persönliche Beratung und sorgen mit unserem flächendeckenden Service für maßgeschneiderte, zukunftsfähige Lösungen.

**Buderus**

Robert Bosch AG  
Geschäftsbereich Home Comfort  
Göllnergasse 15-17  
1030 Wien

[www.buderus.at](http://www.buderus.at)  
[office@buderus.at](mailto:office@buderus.at)

# Buderus

Heizsysteme mit Zukunft.



Finden Sie einen Buderus Partner in  
Ihrer Nähe!

[www.buderus.at/de/haendersuche](http://www.buderus.at/de/haendersuche)



Facebook  
[facebook.com/buderusAT](https://facebook.com/buderusAT)



Instagram  
[instagram.com/buderus\\_at](https://instagram.com/buderus_at)



LinkedIn  
[linkedin.com/company/buderus-österreich](https://linkedin.com/company/buderus-österreich)



YouTube  
[youtube.com/@buderusosterreich8628](https://youtube.com/@buderusosterreich8628)

8737806149, 2024/04  
Technische Änderungen vorbehalten.



Heizung · Lüftung · Sanitär

Hilberg GmbH | Am Neuen Berg 5 | 63755 Alzenau

Telefon: 06023 - 2812 | Telefax: 06023 - 30639 | E-Mail: [info@hilberg.de](mailto:info@hilberg.de)



8737806149

Ihr kompetenter Partner für Systemtechnik